

ROBINET A POINTEAU INOX

Réf. 25SJZF0



STRACAU
VALVES FRANCE

CARACTERISTIQUES :

- . Taraudé FF
- . Inox

UTILISATION :

- . Pour fluides courants du groupe 2 compatibles
- . Température maxi admissible Ts : 180°C à pression nulle
- . Pression maxi admissible Ps : 400 bars à 20°C

GAMME :

- . Taraudé FF Ref. **25SJZF0** 1/4" au 3/4"

CONSTRUCTION :

No	DESIGNATION	MATERIAUX
1	Corps	Inox 316
5	Axe	Inox 316
9	Chapeau	Inox 304
11	Joint de corps	NBR
14	Garniture PE	PTFE
16	Ecrou PE	Inox 304
19	Levier	Inox 304
20	Vis	Inox 304



DIMENSIONS :

	Ø	1/4"	3/8"	1/2"	3/4"
PORT		5	6,3	8	10
L		45	59	65	70
H		77	78	81	113
W		22	25	30	35
D		5	5	6	8
P		6	6	6	8
A		60	60	60	81
Poids		0,276	0,362	0,476	0,788

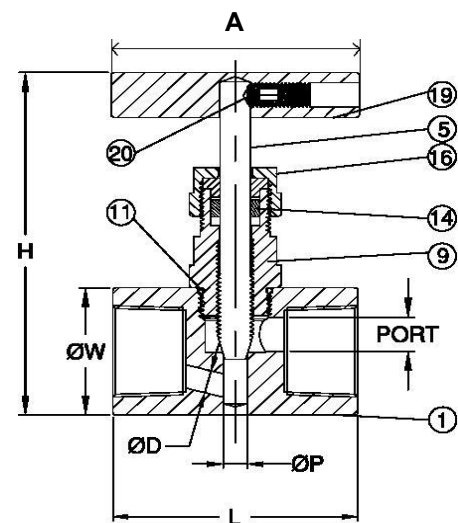

NORMALISATIONS :

DIRECTIVE 97/23/CE : Relève de l'article 3, § 3

. ATEX 94/9/EC (Groupe II Catégorie 2)

COURBES DE DEBIT :

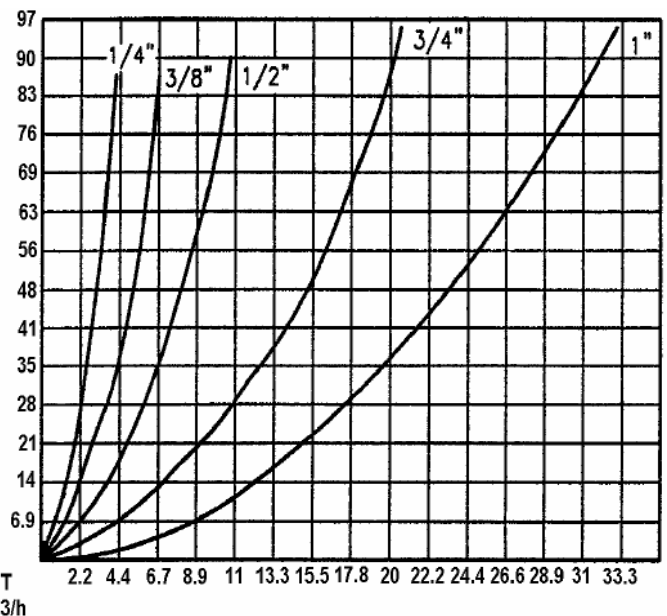
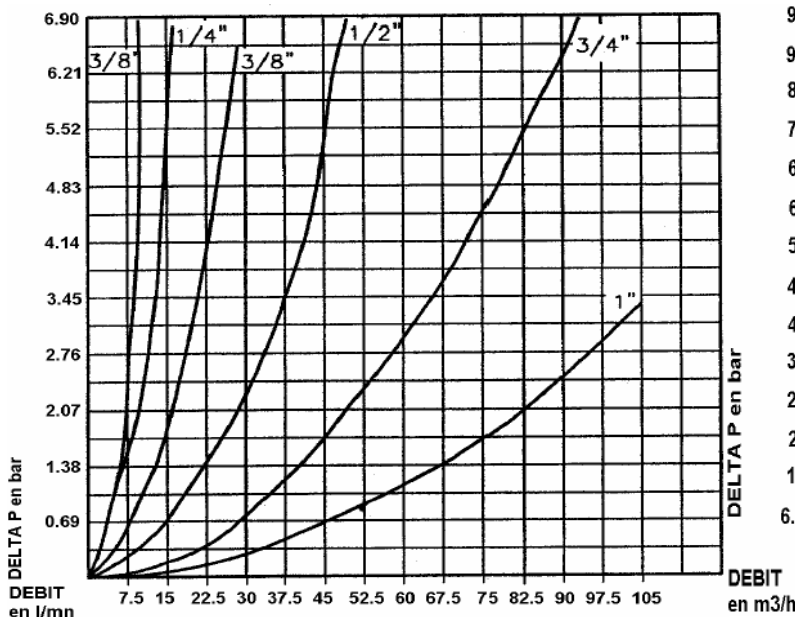

PRECONISATIONS : Les avis et conseils, les indications techniques, les propositions, que nous pouvons être amenés à donner ou à faire, n'impliquent de notre part aucune garantie. Il ne nous appartient pas d'apprécier les cahiers des charges ou descriptifs fournis. Il appartient au client de vérifier l'adéquation entre le choix du matériel et les conditions réelles d'utilisation.